

CleverLive Salas 2

La forma inteligente de gestionar los espacios para reuniones.

CleverLive Rooms 2 es una innovadora solución de reserva de salas diseñada para simplificar el proceso de reserva de salas de reuniones, haciéndolo más eficiente y fácil de usar.

Cuando no esté en uso, muestre carteles de señalización digital o alertas instantáneas, aumentando el valor de su solución de reserva de salas.

Incluye soportes de pared

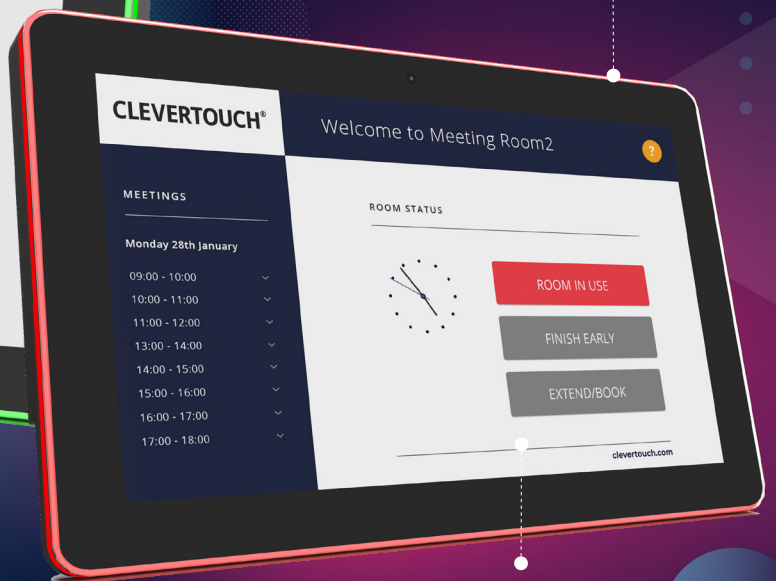
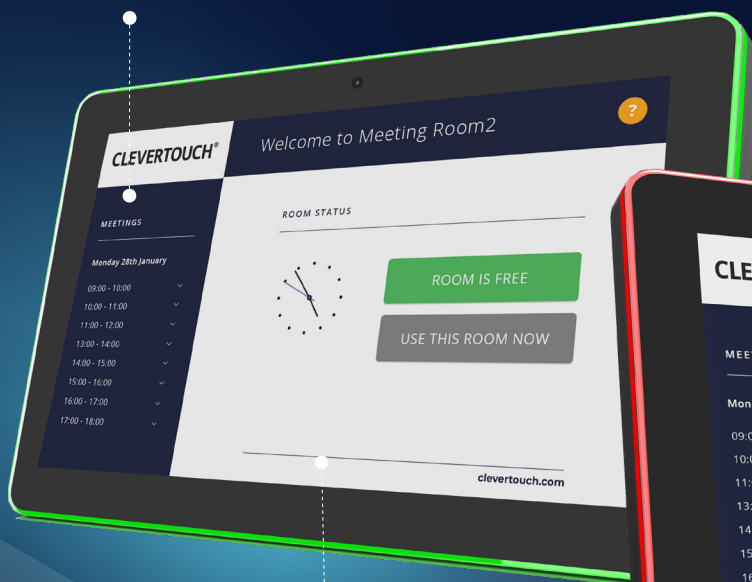

Mantenga a todo el mundo informado en tiempo real sobre la entrada o salida de una sala de reuniones. Las actualizaciones pueden realizarse directamente a través del panel o de su calendario.

Panel de pantalla táctil fácil de usar

¿Qué hay de nuevo?



Integrado con calendarios estándar



Diseño elegante con iluminación LED envolvente completa



conmutación horaria de 12/24 horas

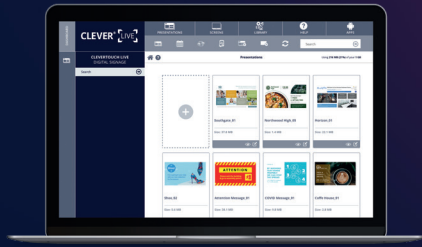

CLEVER® LIVE

Integración con CleverLive

Clever LiveRooms 2 se integra con CleverLive para que pueda mostrar contenido de señalización digital en el panel de reserva de habitaciones.

Características principales **Gestión completa de reservas de salas de escritorio a pantalla**



Conexión con CleverLive para mensajes de alerta de señalización digital



Marca personalizada para logotipos de empresas o visitantes



Se integra con Outlook 365, Microsoft Exchange y Google Calendar



Ahorra un valioso tiempo de administración



Programa y reserva la sala al instante



Muestra la disponibilidad con luz verde cuando está disponible, luz roja cuando está en uso



Visualización en pantalla de la disponibilidad en tiempo real



Capacidad de informes analíticos

¿Cómo funciona?



Conecte Conecte su señalización digital CleverLive CLOUD a su pantalla LiveRooms para enviar alertas instantáneas.

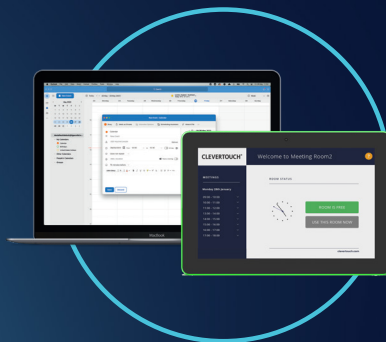

Fuente de reservas Reserve a través de Outlook 365, Microsoft Exchange y Google Calendar, o en la fuente. Ideal para planificar con antelación o reuniones ad hoc sobre la marcha.



Pantalla (Disponibilidad) Disponibilidad codificada por colores: el rojo indica reservado y el verde disponible. Añada valor y muestre mensajes de señalización digital cuando no esté en uso.

CleverLive Rooms 2 Especificaciones

Sistema

UPC	RK3566 Cortex A55 de cuatro núcleos
RAM	4 GB
Memoria interna	16GB
Funcionamiento Sistema	Androide 13
Pantalla táctil	10 puntos táctiles capacitivos

Monitor

Panel	Pantalla LCD de 10,1"
Tipo de panel	IPS
Resolución	1280*800
Colores de la pantalla	16.7M Colores
Ángulo de visión	R/L 85/85, U/D 85/85
Modo de visualización	Normalmente negro
Relación de contraste	1500:1
Colores de la pantalla	16.7M Colores
Tiempo de respuesta	25 ms
Tipo de retroiluminación	ELed
Luminancia	280cd/m2
Relación de aspecto	16:10

Red

Wifi	IEEE 802.11a/b/g/n/ac
Bluetooth	Bluetooth 5.4
Ethernet	ethernet 10M/100M/1000M

Interfaz

Ranura SD	Tarjeta SD, admite hasta 64 GB
Auricular	3.auricular de 5mm + Micrófono
USB	USB 3.0 host, USB para serie (nivel RS232)
RJ45	Interfaz Ethernet
Micro USB	Micro USB OTG
Toma de alimentación	Entrada de alimentación CC

Otros

VESA	75*75 mm
Botón	Energía
Orientación	Horizontal/Retrato
Altavoz	2*2W
Barra de luz LED	Barra de luz LED con RGB y color mixto
Certificados	CCC/CE/FCC
POE	Sí Soporta IEEE802.3at,hasta 30W)
Temperatura de trabajo	0°C - 40°C

Entorno de trabajo

Temperatura de almacenamiento	IEEE 802.11a/b/g/n/ac
Humedad de trabajo	Bluetooth 5.4
Humedad de almacenamiento	ethernet 10M/100M/1000M

Dibujos técnicos

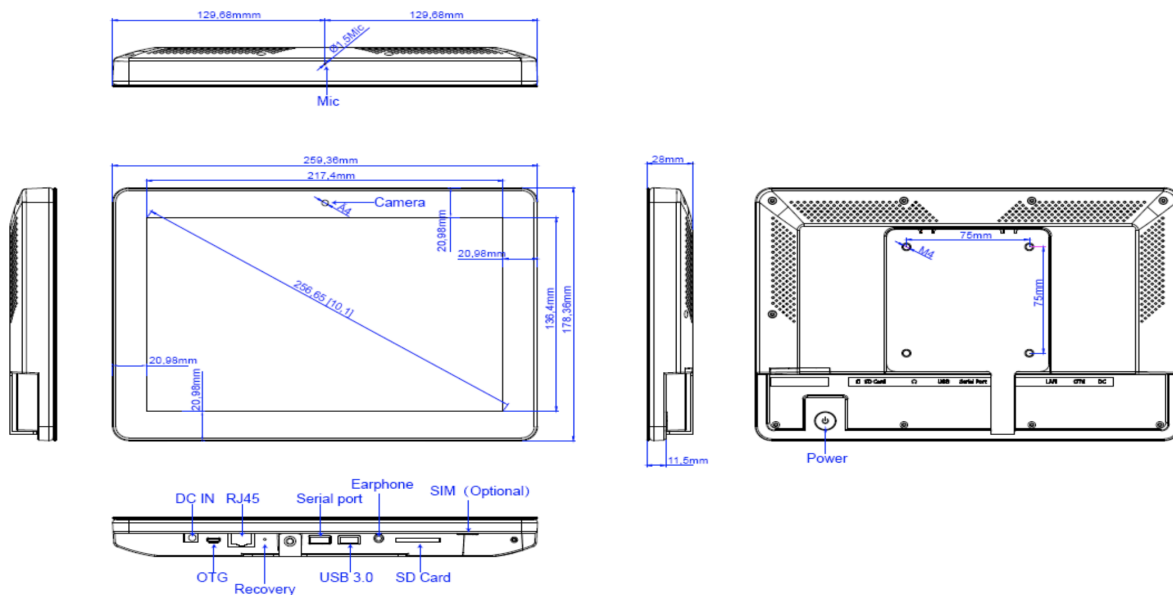

2021 Clevertouch. Todos los derechos reservados. Sahara Presentations Systems PLC. forma parte del grupo de empresas Boxlight y es propietaria de marcas comerciales en varias jurisdicciones mundiales, entre las que se incluyen Clevertouch, el logotipo de Clevertouch, UX Pro, IMPACT™, IMPACT Plus™, Impact MAX, CleverLive, LUX, Lynx, CleverMessage, Cleverstore y Clevershare. Todas las marcas comerciales de terceros (incluidos logotipos e iconos) a las que hace referencia Clevertouch siguen siendo propiedad de sus respectivos dueños. A menos que se identifique específicamente como tal, el uso por parte de Clevertouch de marcas comerciales de terceros no indica ninguna relación, patrocinio o respaldo entre Clevertouch y los propietarios de estas marcas comerciales. Los términos y condiciones aplicables a la garantía y la asistencia técnica están disponibles en clevertouch.com/about/warranty. Todos los pesos y dimensiones son aproximados. Las especificaciones del producto están sujetas a cambios sin previo aviso. Clevertouch.com.